

番号 05956

登録識別情報等通知書

自動車登録番号		登録年月日		初度登録年月		車台番号					
品川 199 ひ		令和 8年 2月 26日		令和 3年 1月		KDY281-0031479					
車		名		型		式		原動機の型式			
トヨタ		[194]		LDF-KDY281		1KD					
所有者の氏名又は名称											
所有者の住所											
自動車の種別	用途	自家用・事業用の別	車体の形状			乗車定員	最大積載量	車両重量	車両総重量		
普通	貨物	自家用	キャブオーバ [012]			3人	1250 _{kg}	1970 _{kg}	3385 _{kg}		
総排気量又は定格出力	燃料の種別		型式指定番号	類別区分番号	長さ	幅	高さ	前前軸重	前後軸重	後前軸重	後後軸重
2.98 ^{kw}	軽油				469 _{cm}	169 _{cm}	266 _{cm}	1270 _{kg}	- _{kg}	- _{kg}	700 _{kg}
有効期間の満了する日	令和 9年 1月 26日										
備考											
<p>[品川] , 一時抹消登録, [OSS]</p> <p>令和7年度エネルギー消費効率 (JH25モード燃費値) 算定未了 使用車種規制 (NOx・PM) 適合。この自動車の使用の本拠はNOx・PM対策地域内です。</p> <p>[走行距離計表示値] 188, 300km (令和8年1月20日) [旧走行距離計表示値] 149, 600km (令和7年1月17日)</p> <p>平成12年騒音規制車, 近接排気騒音規制値 97dB マフラー加速騒音規制適用車</p> <p>[旧自動車登録番号] 仙台100す [型式・類別] 16603・0143</p> <p>以下余白</p>											

H133
4WD平 リヤシングルタイヤ
幌付(ナンバ-登録)
AT

裏面もご覧ください。

登録識別情報



令和 8年 2月 26日

東京運輸支局長

車両ID T9462ES6608989

- 本通知書は、再発行できませんので大切に保管して下さい。
(新規登録、輸出の届出等の際に必要になります。)
- 本通知書の自動車を譲渡するときは、本通知書を譲受人に譲渡して下さい。

出品番号	車名	初度登録	型式・車体番号	架装形状	オークション価格
H133	トヨタ	R 3/1	LDF - KDY281-0031479	シングル 4WD平 ホロ	

前登録ナンバ	車検有効期限	走行距離	積載量	荷台寸法(mm)			出品会社(新潟県)
	切れ	190,000 km	1,250 kg	L	W	H	(有)イワノ自販
	抹消	知年月	kg	3,100	1,610	(1,845) 380	
エンジン状態	A B C	AC	良 不良 無	ブレーキ	V	馬力	ps MT AT 速 2ペダル
ミッション・デフ(異音、油漏)	良			キャブ廻り			リサイクル料 7,700 円
フレーム関係(錆、車体番号等)	良			ベツト 有 無			ヘッドランプ HID ハロゲン
上物メーカー名年式、型式及状態等	(ダイナ) シングルタイヤ 4WD			汚れ 小 中 多			補ブレーキ 段
	※AT			シート破 有 無			特記、重点確認、他
	※車両総重量3500kg以下(3385kg)			ETC 有 無			
	車両全体:小キズ有り			ラジオ 良 不良			
				バックモタ 有 無			
				電格ミラ 有 無			

Fガラス	要交換	良好	飛石有
記録簿	有	無	
取説	有	無	
メンテノート	有	無	
PMマフラ	有	無	
証明書	有	無	
燃料タンク			

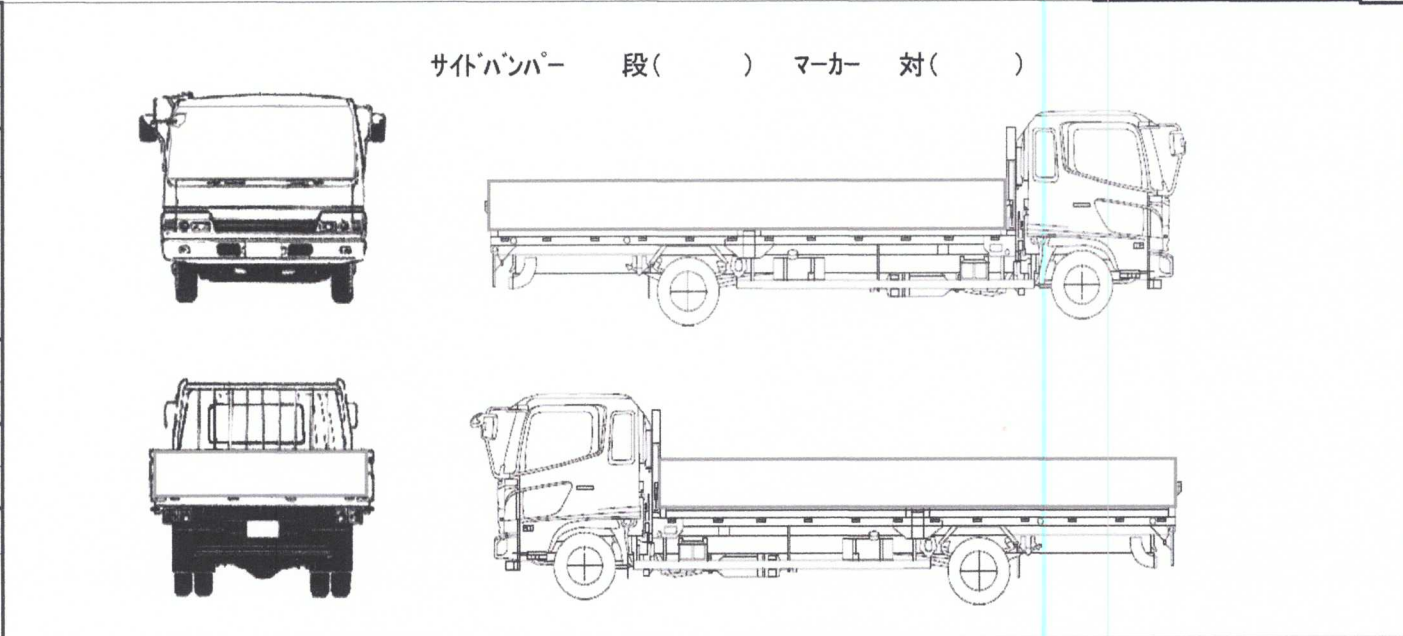

タイヤ0~10、欠、で記載		
	8	8
	8	8
F	175/75R15	
サイズ		
R	"	
サイズ		
タイヤ	スタッドレス	スペア
パタン		9